

► **Entièrement automatiques, d'utilisation conviviale et dotés d'un périmètre de sécurité, les mélangeurs-cuiseurs**

- permettent la cuisson, le mélange et le refroidissement des produits entrant dans la composition des préparations culinaires (pâtes, riz, légumes, viandes, poissons, etc...)
- possèdent une large gamme d'options :
  - cuisson sous-vide
  - trappe d'égouttage
  - vidange fond de cuve, etc...
- se déclinent en 3 versions :  
200 litres, 450 litres, 800 litres
- sont fabriqués selon les normes et directives en vigueur.

**LA CUISSON, LE MÉLANGE  
ET LE REFROIDISSEMENT  
en 200 - 450 - 800 L**



450 L



**SASA BODSON industrie :**

créateur fabricant français, reconnu par l'ensemble des professions, SASA Bodson développe des process de lavage, de cuisson et d'emballage sous-vide à destination de l'industrie et des métiers de bouche. Plus de 40 ans d'expérience dans le lavage haute performance. Les maîtres mots : efficacité, fiabilité, robustesse, économie, hygiène. Un service après-vente performant garanti par nos installateurs agréés.

**L'univers SASA BODSON industrie ;**

une large gamme de :

- mélangeurs cuiseurs,
- cellules de cuisson,
- cabines de lavage,
- tunnels de lavage, rinçage, désinfection,
- machines sous-vide.

**Etude et réalisation  
de machines spécifiquement  
adaptées à votre besoin.**

### ► CARACTÉRISTIQUES TECHNIQUES

- Fabrication en acier inoxydable.
- Entièrement automatique, d'utilisation conviviale :
  - Ecran tactile de commande 15 pouces couleurs
  - Automate 20 programmes
- Ouverture du couvercle et basculement de la cuve par vérin hydraulique.
- Chauffage par injection directe de vapeur (cuisson bain-marie en option).
- Pâle de brassage avec racleur.
- Vérin pneumatique inox bridage couvercle.
- Sonde PT 100 inox.
- Périmètre de sécurité.

### ► OPTIONS

- Sous-vide.
- Dispositif de chargement type bac Europe.
- Refroidissement.
- Cuisson double paroi.
- Trappe d'égouttage.
- Vanne de vidange fond de cuve.



450 L

Soulevez et déchargez aisément vos bacs "Euro" 200 litres.

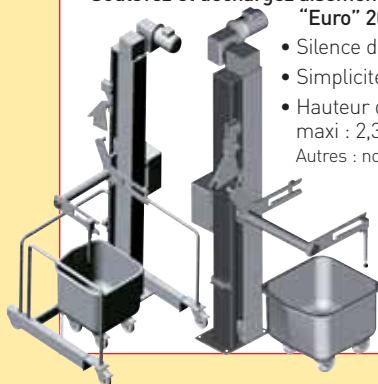

- Silence de fonctionnement.
  - Simplicité d'utilisation.
  - Hauteur de déversement maxi : 2,30 m.
- Autres : nous consulter.

Pour en savoir plus :  
**Tél : +33 (0)3 27 84 36 28**  
 Fax : +33 (0)3 27 77 89 44

**contact@bodson-industrie.com**  
 Z.I. N° 1 - B.P. 50009  
 59360 LE CATEAU-CAMBRESIS - FRANCE

GRUPE SASA INDUSTRIE

MODÈLES	200 L	450 L	800 L
Puissance électrique	4,1 kW	7 kW	8 kW
Température de chauffe à 2,5 bar	120°	120°	120°
Vitesse de mélange	Variable 2 à 20 tr/min		
Capacité utile	200 litres	450 litres	800 litres
Encombrement hors tout (mm)	1850 l. x 1300 P 2180 H.	1931 l. x 1400 P 2250 H.	2130 l. x 1730 P 2390 H.

