

## **SOULEVER ET DÉCHARGER EN UN TOURNEMAIN VOS BACS "EUROPE" 200 LITRES**

### CARACTÉRISTIQUES

- ▶ **Robuste** : construction en acier inoxydable.
- ▶ **Silence de fonctionnement** : entraînement de la charge par chaîne inox à l'aide d'un moto-réducteur.
- ▶ **Simplicité d'utilisation** : commande de montée et de descente par bouton poussoir à action maintenue.
- ▶ **Hauteur de déversement maxi** :
  - en version standard : 2m30
  - autres hauteurs : nous consulter
- ▶ **Puissance** : 1,1 kW
- ▶ **Tension** : triphasé 380 V 50 Hz, commande en 24 V
- ▶ **Options disponibles** :
  - chariot mobile,
  - goulotte de déversement.

### SASA BODSON industrie :

créateur fabricant français, reconnu par l'ensemble des professions, SASA Bodson développe des process de lavage, de cuisson et d'emballage sous-vide à destination de l'industrie et des métiers de bouche. Plus de 40 ans d'expérience dans le lavage haute performance. Les maîtres mots : efficacité, fiabilité, robustesse, économie, hygiène. Un service après-vente performant garanti par nos installateurs agréés.

### L'univers SASA BODSON industrie ;

une large gamme de :

- mélangeurs cuiseurs,
- cellules de cuisson,
- cabines de lavage,
- tunnels de lavage, rinçage, désinfection,
- machines sous-vide.

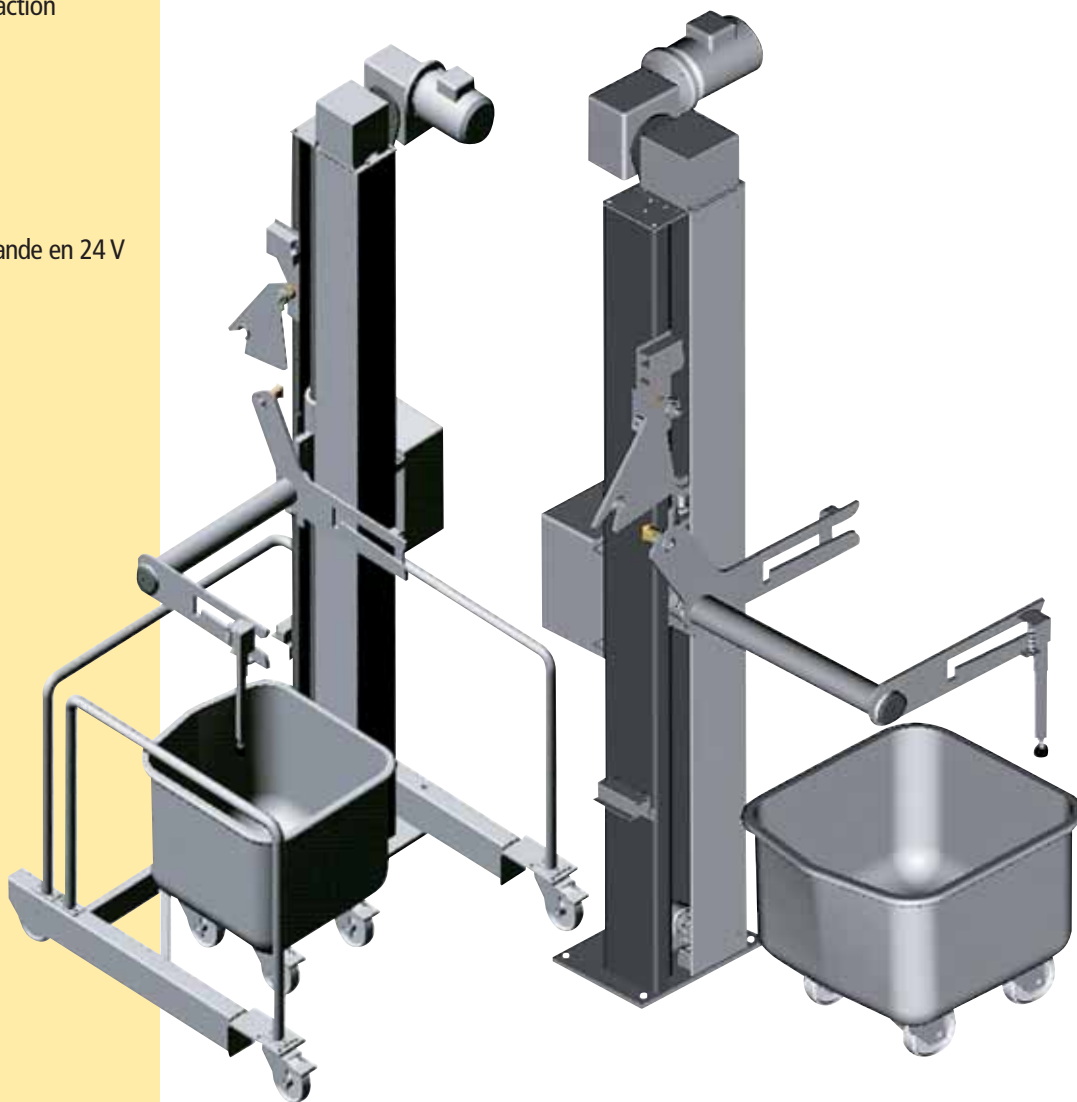

MODÈLES

Mobile

Fixe

Encombrement hors tout (mm) 1523 l x 1580 L x 3002 H.

1273 l x 710 L x 2957 H.

Pour en savoir plus :  
**Tél : +33 (0)3 27 84 36 28**  
Fax : +33 (0)3 27 77 89 44

**contact@bodson-industrie.com**  
Z.I. N° 1 - B.P. 50009  
59360 LE CATEAU-CAMBRESIS - FRANCE

GRUPE SASA INDUSTRIE

**Etude et réalisation  
de machines spécifiquement  
adaptées à votre besoin.**